



SPORT-TRANSFER sp. z o.o.
Jawornik 564
32-400 Myślenice
Tel. + 48 12 649 14 83
E-Mail: biuro@sport-transfer.com.pl

ANLEITUNG FÜR DEN ZUSAMMENBAU UND DIE BENUTZUNG VON SPORTGERÄTEN

Produkt: **KIPP-BASKETBALLKORB FLEXI**
Code: 10 000

Der Basketballkorb erfüllt die Anforderungen von EN 913:2019-3 und EN 1270:2006 „Spielfeldgeräte - Basketballgeräte. Funktionelle und sicherheitstechnische Anforderungen, Prüfverfahren“.

1. Produktbeschreibung

10 000 – TYP - KIPPKORB

Ein einzigartiges Design, das dem Korb erlaubt, sich in allen Ebenen zu biegen. Der Korb kehrt nach der Beugung sofort in die Ausgangsposition zurück. Der Kippmechanismus ist vollständig versteckt. Sichere Befestigung des Netzes mit einem Stab in den Hülsen. Universelle Befestigung für verschiedene Arten von Backboards. Pulverbeschichtet. Verwendet in Innenräumen (Turnhallen, Sporthallen). Entspricht den FIBA-Vorschriften.

2. Verwendung

Der Korb ist für Indoor-Basketball konzipiert.

3. Bestandteile

Nummer	Name des Teils / der Komponente	Menge pro Produkt
1	Basketballkorb	1
2	Inbusschraube M4x6	2
3	Korbgehäuse	1

4. Montage eines Basketballkorbs

- a) Lösen Sie die Inbusschrauben (2) am Korbgehäuse (3).
- b) Das Korbgehäuse abziehen
- c) M10 Schrauben und Unterlegscheiben durch die Löcher unter dem Gehäuse führen (Befestigungsschrauben nicht im Lieferumfang enthalten).
- d) Den Korb an der Montagestelle auf das Basketball-Backboard setzen und mit M10-Muttern festschrauben.
- e) Die Oberkante des Korbes sollte 2600 mm /Kinder/ oder 3050 mm /Erwachsene/ von der Oberfläche entfernt sein.

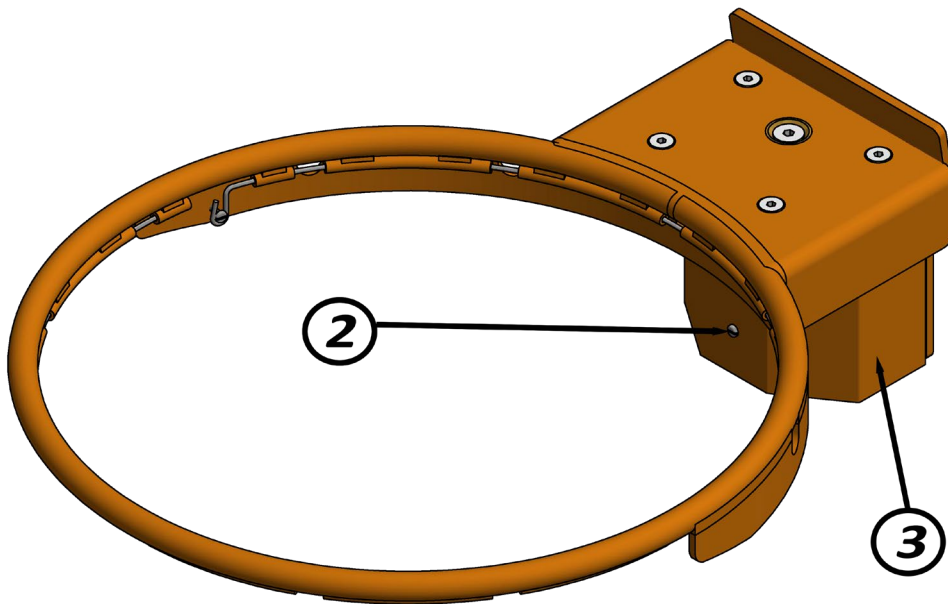

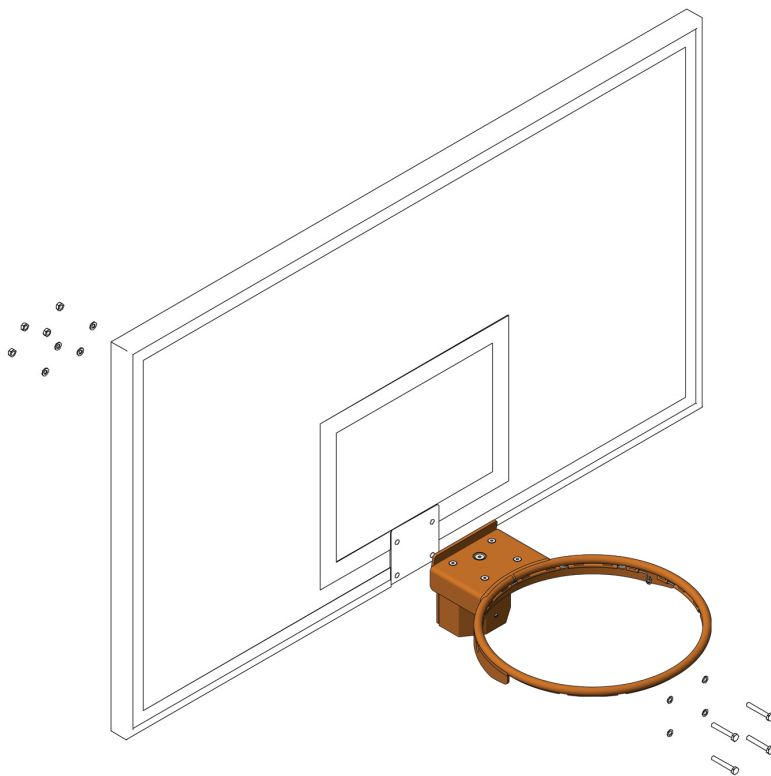
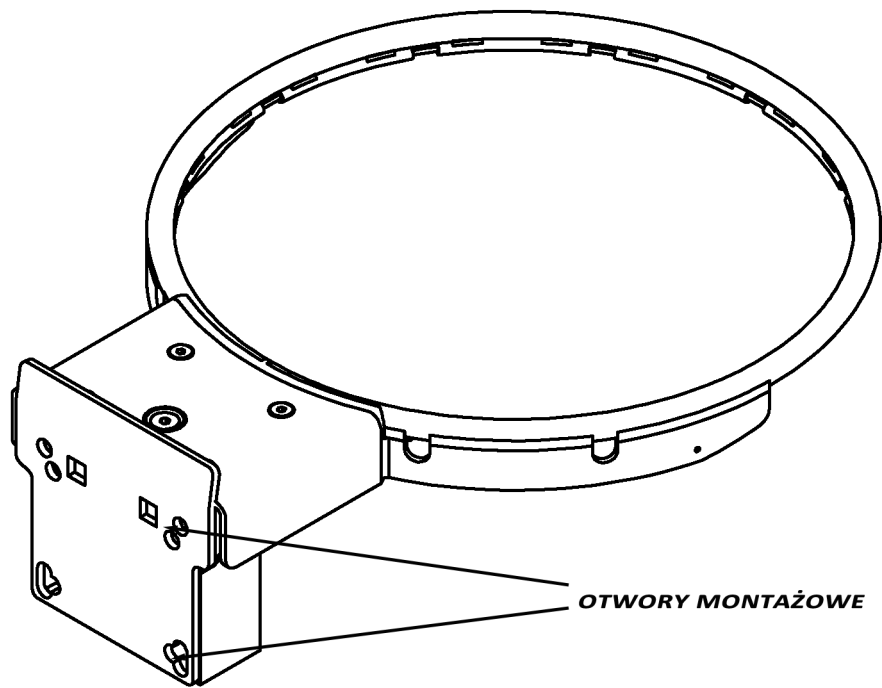

Bitte beachten Sie: Die Installation darf nur von Erwachsenen durchgeführt werden, die berechtigt sind, in der Höhe zu arbeiten, indem sie diese Tätigkeit von einem Gerüst aus ausführen.

5. Benutzung des Korbes

- a) Der Korb ist für Indoor-Basketball konzipiert.
- b) Überprüfen Sie in regelmäßigen Abständen - mindestens zweimal im Monat - die Komponenten, mit denen der Reifen am Backboard befestigt ist.

6. Transport, Lagerung, Wartung, Entsorgung

- a) Der Basketballkorb wird vom Hersteller in einem Karton mit den Maßen 63x50x23 cm und einem Gewicht von bis zu 13,5 kg geliefert.
- b) Das Produkt ist für die dauerhafte Installation bestimmt - nicht für die Lagerung.
- c) Wischen Sie das Gerät mit einem milden Reinigungsmittel angefeuchteten Tuch ab, und zwar von Personen, die über die entsprechenden Qualifikationen für Höhenarbeiten verfügen.
- d) Je nach den örtlichen Gegebenheiten kann das Produkt nach dem Gebrauch für das Recycling oder die energetische Verwertung bestimmt sein.
- e) Das Produkt und sein Zubehör müssen ordnungsgemäß bei einer geeigneten örtlichen Abfallentsorgungs-/Recyclinganlage entsorgt werden.
- f) Die ordnungsgemäße Entsorgung trägt dazu bei, mögliche negative Folgen für die Umwelt und die menschliche Gesundheit zu vermeiden und das Recycling von Materialien und Ressourcen zu fördern.

7. Garantie

- a) Auf Basketballkörbe erhalten Sie eine 24-monatige Herstellergarantie.
- b) Die Garantie erstreckt sich nicht auf mechanische Schäden, die durch unsachgemäßen Gebrauch verursacht werden, z. B. durch Schneiden, Einkerben, Anzünden usw.
- c) Die Garantie erstreckt sich nicht auf die nicht bestimmungsgemäße Verwendung des Basketballkorbes