



**SPORT TRANSFER**  
sports equipment

SPORT-TRANSFER sp. z o.o.  
Jawornik 564  
32-400 Myślenice  
Tel. + 48 12 649 14 83  
e-mail: biuro@sport-transfer.com.pl

## INSTRUKCJA MONTAŻU I UŻYTKOWANIA SPRZĘTU SPORTOWEGO

Wyrób: **Słupki do badmintonu przejezdne na kółkach z obciążeniem**

Kod: 21 000 i 21 001

Słupki do badmintonu spełniają wymagania norm PN-EN 1509:2008- „Sprzęt boiskowy - Sprzęt do badmintonu – Wymagania funkcjonalne i bezpieczeństwa, metody badań”.

### 1. Części składowe

Numer	Nazwa części / podzespołu	Ilość na wyrób
1	Słupek stalowy	2
2	Rama z obciążnikiem	2
3	Kółka jezdne	4
4	Zaślepka słupka	2
5	Stopka regulacji odchylenia słupka	2
6	Siatka do badmintonu	1

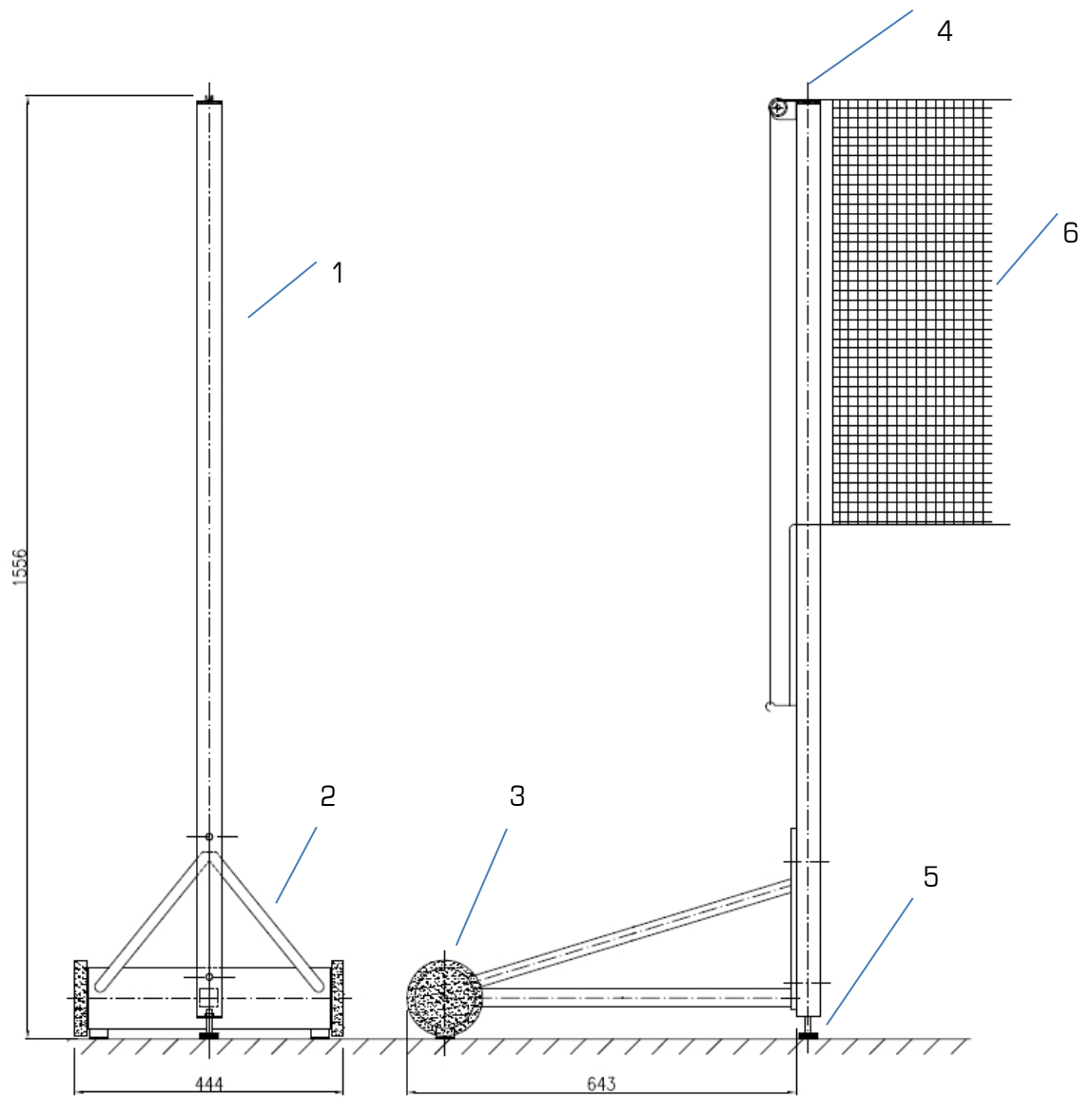

## 2. Montaż słupków do badmintona

- a) Do ram z obciążnikiem [2] przykręcić kółka [3], a następnie słupki [1].
- b) Za pomocą stopki [5] ustawić słupki do pozycji pionowej.
- c) Naciągnąć linkę siatki [6].

### 3. Użytkowanie słupków

- a) Słupki do badmintonu są przeznaczone wyłącznie do gry w badmintonu i nie mogą być używane do innych celów.
- b) Przed rozpoczęciem użytkowania słupków należy sprawdzić wszystkie mocowania poszczególnych elementów.
- c) Wspinanie się na siatkę jest zabronione.
- d) Po zdemontowaniu słupków należy oczyścić je z zanieczyszczeń za pomocą wilgotnej ściereczki bez użycia detergentów.
- e) Słupki przechowywać w czystym, suchym pomieszczeniu.

**UWAGA:** Nie wolno wspinać się i wieszać na żadnych elementach słupków oraz siatki.